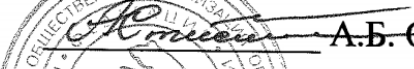

**«УТВЕРЖДАЮ»**  
Заместитель  
Министра спорта  
Российской Федерации

  
С.В. Косилов  
«12»  2019 г.

**«УТВЕРЖДАЮ»**  
Президент Общероссийской  
общественной организации  
«Федерация городского спорта России»

  
А.Б. Стилавский  
2019 г.

## **ПОЛОЖЕНИЕ**

о межрегиональных и всероссийских официальных  
спортивных соревнованиях  
по городошному спорту на 2020 год  
номер код вида спорта 0670002411Я

**Москва**

## **I. ОБЩИЕ ПОЛОЖЕНИЯ**

1. Межрегиональные и всероссийские официальные спортивные соревнования (далее спортивные соревнования), включены в настоящее Положение на основании предложений Общероссийской общественной организации «Федерация городошного спорта России» (далее ФГСР), наделенной правами и обязанностями общероссийской спортивной федерации по виду спорта «городошный спорт» в соответствии с приказом Министерства спорта Российской Федерации от 28 декабря 2017 г. № 1129 и в соответствии с решением президиума ООО ФГСР от 16 сентября 2019 года.

Спортивные соревнования проводятся в соответствии с правилами вида спорта «городошный спорт», утвержденными приказом Министерства спорта Российской Федерации от 15.06.2017 г. № 528.

Обработка персональных данных участников спортивных соревнований осуществляется в соответствии с Федеральным законом от 27.07.2006 № 152-ФЗ «О персональных данных». Согласие на обработку персональных данных представляется в комиссию по допуску участников.

2. Спортивные соревнования проводятся с целью развития городошного спорта в Российской Федерации.

Задачами проведения спортивных соревнований являются:

- а) выявление сильнейших спортсменов для формирования списка кандидатов в спортивные сборные команды Российской Федерации;
- б) отбор спортсменов в спортивные сборные команды Российской Федерации для подготовки к международным спортивным соревнованиям и участия в них от имени Российской Федерации.
- в) выявление сильнейших команд и талантливых спортсменов;
- г) популяризация и развитие городошного спорта;
- д) повышение спортивного мастерства спортсменов.

3. Запрещается оказывать противоправное влияние на результаты спортивных соревнований, включенных в настоящее положение о межрегиональных и всероссийских официальных спортивных соревнованиях.

Запрещается участвовать в азартных играх в букмекерских конторах и тотализаторах путем заключения пари на официальные спортивные соревнования в соответствии с требованиями, установленными пунктом 3 части 4 статьи 26.2. Федерального закона от 4 декабря 2007 года № 329-ФЗ «О физической культуре и спорте в Российской Федерации».

4. Настоящее Положение является основанием для командирования спортсменов, тренеров, спортивных судей и иных специалистов в области физической культуры и спорта на спортивные соревнования органами исполнительной власти субъектов Российской Федерации в области физической культуры и спорта.

## **II. ПРАВА И ОБЯЗАННОСТИ ОРГАНИЗАТОРОВ СПОРТИВНЫХ СОРЕВНОВАНИЙ**

1. Минспорт России и ФГСР определяют условия проведения спортивных соревнований, предусмотренные настоящим Положением.

2. Распределение иных прав и обязанностей, включая ответственность за причиненный вред участникам мероприятия (или) третьим лицам, осуществляется на основе договора между общероссийской спортивной федерацией с иными организаторами спортивных соревнований (за исключением Минспорта России) или регламента конкретного спортивного соревнования.

Если распределение указанных прав и обязанностей осуществляется на основе договора, в регламенте конкретного спортивного соревнования приводится ссылка на реквизиты такого договора (номер и дата заключения договора).

### **III. ОБЕСПЕЧЕНИЕ БЕЗОПАСНОСТИ УЧАСТНИКОВ И ЗРИТЕЛЕЙ, МЕДИЦИНСКОЕ ОБЕСПЕЧЕНИЕ, АНТИДОПИНГОВОЕ ОБЕСПЕЧЕНИЕ СПОРТИВНЫХ СОРЕВНОВАНИЙ**

1. Обеспечение безопасности участников и зрителей осуществляется согласно требованиям Правил обеспечения безопасности при проведении официальных спортивных соревнований, утвержденных постановлением Правительства Российской Федерации от 18 апреля 2014 г. № 353, а также требованиям правил вида спорта «городошный спорт». Спортивные соревнования проводятся на объектах спорта, включенных во Всероссийский реестр объектов спорта, в соответствии с Федеральным законом от 4 декабря 2007 года № 329-ФЗ «О физической культуре и спорте в Российской Федерации».

В соответствии с частью 2.1 статьи 16 Федерального закона от 04 декабря 2007 г. № 329-ФЗ «О физической культуре и спорте в Российской Федерации» и приказом Минспорта России 23 мая 2014г. № 346, нормы, устанавливающие ограничения перехода (условия перехода) отдельных категорий спортсменов, тренеров в другие спортивные клубы или иные физкультурно-спортивные организации утверждены Президиумом ФГСР (протокол № 5/19 от 01.10.2019).

2. Участие в спортивных соревнованиях осуществляется только при наличии полиса страхования жизни и здоровья от несчастных случаев, который представляется в комиссию по допуску на каждого участника спортивных соревнований. Страхование участников спортивных соревнований может производиться как за счет бюджетных средств субъектов Российской Федерации, так и (или) внебюджетных средств в соответствии с законодательством Российской Федерации.

3. Оказание скорой медицинской помощи осуществляется в соответствии с приказом Министерства здравоохранения Российской Федерации от 01.03.2016 г. № 134н «О Порядке организации оказания медицинской помощи лицам, занимающимся физической культурой и спортом (в том числе при подготовке и проведении физкультурных мероприятий и спортивных мероприятий), включая порядок медицинского осмотра лиц, желающих пройти спортивную подготовку, заниматься физической культурой и спортом в организациях и (или) выполнить нормативы испытаний (тестов) Всероссийского физкультурно-спортивного комплекса «Готов к труду и обороне».

Основанием для допуска спортсмена к спортивным соревнованиям по медицинским заключениям является заявка с отметкой «Допущен» напротив каждой фамилии спортсмена с подписью врача по лечебной физкультуре или

врача по спортивной медицине и заверенной личной печатью, при наличии подписи с расшифровкой ФИО врача в конце заявки, заверенной печатью допустившей спортсмена медицинской организации, имеющей лицензию на осуществление медицинской деятельности, перечень работ и услуг, который включает лечебную физкультуру и спортивную медицину (возможна медицинская справка о допуске к соревнованиям, подписанная врачом по лечебной физкультуре или врачом по спортивной медицине и заверенная печатью медицинской организации, отвечающей вышеуказанным требованиям).

Медицинский допуск участников к спортивным соревнованиям осуществляются не ранее чем за 14 дней до участия в спортивных соревнованиях.

4. Антидопинговое обеспечение в Российской Федерации осуществляется в соответствии с Общероссийскими антидопинговыми правилами, утвержденными приказом Минспорта России от 09 августа 2016 года № 947.

В соответствии с пунктом 10.11.1. Общероссийских антидопинговых правил, ни один спортсмен или иное лицо, в отношении которого была применена дисквалификация, не имеет права во время срока дисквалификации участвовать ни в каком качестве в спортивных соревнованиях.

Спортсмен, в отношении которого была применена дисквалификация, не заявивший о такой дисквалификации в комиссию по допуску несет самостоятельную и полную ответственность за такое деяние.

5. Требования настоящего Положения детализируются регламентами спортивных соревнований и не могут ему противоречить.

Регламенты о межрегиональных и всероссийских официальных спортивных соревнованиях разрабатываются общероссийской спортивной федерацией по соответствующему виду общероссийской спортивной федерацией по соответствующему виду спорта индивидуально на каждое спортивное соревнование и утверждаются общероссийской спортивной федерацией по соответствующему виду спорта и иными организаторами спортивного соревнования. В случае если организаторами нескольких межрегиональных и всероссийских официальных спортивных соревнований являются одни и те же лица, то на такие соревнования может быть составлен один регламент.

## IV. ЧЕМПИОНАТ РОССИИ

### 1. Общие сведения о спортивном соревновании

№ п/п	Место проведения спортивных соревнований (субъект Российской Федерации, населённый пункт, наименование спортивного сооружения), номер этапа Кубка России (для Кубка России), наименование всероссийского спортивного соревнования	Характер подведения итогов спортивного соревнования	Планируемое количество участников спортивного соревнования (чел.)	Состав спортивной сборной команды субъекта Российской Федерации				Квалификация спортсменов (спортивный разряд)	Группы участников спортивных соревнований по полу и возрасту в соответствии с ЕВСК	Программа спортивного соревнования			
				в т.ч.						Сроки проведения, в т.ч. дата приезда и дата отъезда	Наименование спортивной дисциплины (в соответствии с ВРВС)	Номер-код спортивной дисциплины (в соответствии с ВРВС)	Кол-во видов программы/медалей
				всего	спортсменов (муж/жен)	тренеров, специалистов	спортивных судей						
1	2	3	4	5	6	7	8	9	10	11	12	13	14
1*	Кировская область, г. Вятские Поляны	Л-К	140	22	гор. кл. 6/5 гор. евр. 5/4	2	-	Не ниже I спортивного разряда	Мужчины, женщины	21.06	День приезда (в т.ч. комиссия по допуску и тренировка)		
										22.06 – 25.06	Личные соревнования городки классические городки европейские (ж)	0670012811Я 0670032811Я	2/6 1/3
										25.06 – 30.06	городки классические - командные соревнования	0670022811А	1/18
										30.06	личные соревнования городки европейские (м) городки европейские (м) - командные соревнования	0670032811Я 0670042811М	1/3 1/12
										01.07	День отъезда		

Л-К - лично – командные соревнования;

\* - спортивные соревнования, финансируемые за счёт средств федерального бюджета.

## **2. Требования к участникам и условия их допуска**

1. В спортивных соревнованиях участвуют сильнейшие спортсмены субъектов Российской Федерации.

2. К спортивным соревнованиям допускаются спортсмены спортивных сборных команд субъектов Российской Федерации.

От одного субъекта Российской Федерации может быть допущена только одна спортивная сборная команда.

3. К участию в личных и командных видах программы спортивных соревнований допускаются мужчины и женщины (26 лет и старше). Дополнительно допускаются спортсмены младших возрастных групп по решению комиссии по допуску при условии соответствия их технической подготовленности уровню спортивных соревнований. Участники спортивных соревнований должны достичь установленного возраста в календарный год проведения спортивных соревнований.

4. Состав мужской команды в дисциплине городки классические - 6 (шесть) спортсменов, в том числе 2 (два) запасных, в дисциплине городки европейские - 5 (пять) спортсменов, в том числе 2 (два) запасных.

5. Принадлежность спортсмена к субъекту Российской Федерации определяется постоянной регистрацией по месту жительства или принадлежностью к физкультурно-спортивной организации или образовательной организации.

Принадлежность спортсмена к физкультурно-спортивной организации определяется на основании трудового договора, заключенного между спортсменом и физкультурно-спортивной организацией.

Принадлежность спортсмена к физкультурно-спортивной организации, осуществляющей спортивную подготовку, определяется на основании распорядительного акта о зачислении лица в такую организацию для прохождения спортивной подготовки на основании государственного (муниципального) задания на оказание услуг по спортивной подготовке или договора оказания услуг по спортивной подготовке.

Если спортсмен или лицо, проходящее спортивную подготовку, зачислены в образовательную организацию и со спортсменом не заключен трудовой договор, а в отношении лица, проходящего спортивную подготовку, не имеется распорядительного акта о зачислении в организацию, принадлежность спортсмена или лица, проходящего спортивную подготовку, к образовательной организации определяется на основании распорядительного акта о приеме лица на обучение в организацию, осуществляющую образовательную деятельность.

6. Участники и команды должны иметь единую спортивную форму, биты и необходимое количество городков.

## **3. Заявки на участие**

1. Предварительная заявка, содержащая информацию о составе спортивной сборной команды (Приложение №1), участвующей в спортивном соревновании, подписанная руководителем региональной спортивной федерации и согласованная руководителем органа исполнительной власти субъекта Российской Федерации в области физической культуры и спорта, направляется в

(Федерацию городошного спорта России) по адресу: 119270, г. Москва, Лужнецкая набережная, д.8, стр. 1, каб. 430 К, тел. (495) 725-9812, эл. почта: [hello@gorodki-russia.ru](mailto:hello@gorodki-russia.ru) и в оргкомитет проведения спортивных соревнований не позднее, чем за 30 дней до начала спортивных соревнований.

2. Заявка на участие в спортивном соревновании (Приложение №2), подписанная руководителем органа исполнительной власти субъекта Российской Федерации в области физической культуры и спорта, руководителем региональной спортивной федерации и врачом, представляются в комиссию по допуску в одном экземпляре при официальной регистрации участников.

3. К заявке прилагаются следующие документы на каждого спортсмена:

- паспорт гражданина Российской Федерации;
- зачётная классификационная книжка;
- полис обязательного медицинского страхования;
- полис страхования жизни и здоровья от несчастных случаев (оригинал).

#### **4. Условия подведения итогов**

1. Личные спортивные соревнования в дисциплине городки классические проводятся на 90 фигур в три тура из двух партий по 15 фигур в каждом туре. В основную группу входят 16 спортсенок и 40 спортсменов. Основная группа имеет преимущество в определении времени захода (с 10.00 до 18.00). Остальные спортсмены во время жеребьевки распределяются в первые и последние заходы игрового дня или во второй день спортивных соревнований.

Во второй и третий тур участники и участницы проходят при условии выполнения квалификационного норматива. Квалификационный норматив для прохождения во 2 и 3 туры – 48 и 96 бит соответственно.

В личных спортивных соревнованиях победители и призеры (1, 2, 3 места) определяются по наименьшей сумме бит, затраченной на выбивание 90 фигур. При равном количестве бит у нескольких участников победитель определяется по наименьшему количеству бит, затраченных на выбивание фигур:

- последнего тура;
- последней партии последнего тура;
- предпоследнего тура;
- фигур "Пулемётное гнездо", "Часовые", "Тир", "Письмо" во всех партиях спортивных соревнований.

Личные спортивные соревнования в дисциплине городки европейские проводятся в два этапа. В первом этапе спортсмены играют две партии по 15 фигур 20 битами каждая, вместо фигуры «Письмо» – фигура «Факс». Первая партия играется, начиная с «Пушки», вторая – с «Факса» в обратном порядке. Два спортсмена, выбившие большее количество городков на первом этапе играют в финале. Спортсмены, показавшие 3 и 4 результаты на первом этапе, разыгрывают 3 место. Места остальных участников определяются по результату первого этапа.

В финальном этапе участники играют по 10 фигур в партии (фигуры № 1, 2, 5, 6, 7, 9, 11, 12. 13 и «Факс») до двух выигранных партий. В случае ничейного результата после трех партий играется дополнительная партия до первого преимущества на какой-либо фигуре.

2. Командные спортивные соревнования в дисциплине городки классические проводятся в три этапа:

Первый этап (квалификационный):

Команды, выбивая фигуры в партиях из 15 фигур, выполняют по 32 броска, а результат, показанный на первом этапе и выраженный в количестве выбитых городков, определяет рейтинг команд. В случае равенства показателей, места определяются по Правилам соревнований. Если критерии, описанные в Правилах, не выявляют преимущество той или иной команды, то места определяются по наименьшему количеству бит, затраченных на выбивание городков последней фигуры, даже если фигура выбита не полностью. Последней фигурой считается фигура, по которой выполнен хотя бы один бросок одной из команд. Далее учитываются показатели команд на предпоследней выбитой фигуре и т.д.

Второй этап (групповой):

Команды, показавшие лучшие результаты в первом этапе, разбиваются на две группы, игры в которых проводятся по круговой системе из пяти партий по 15 фигур (до трех побед в партии). Количество очков, начисляемых по результатам встречи: выигрыш – 2, ничья – 1, проигрыш – 0.

В случае участия в командных соревнованиях 12 или 16 и более команд, образуются две группы по 6 команд:

Группа А: команды, занявшие в первом этапе 1, 4, 5, 8, 9, 12 места.

Группа Б: команды, занявшие в первом этапе 2, 3, 6, 7, 10, 11 места.

Оставшиеся команды разыгрывают места с 13-го и далее по круговой системе из 3 партий по 15 фигур (до двух побед в партии) с разбивкой на группы или нет, в зависимости от количества команд.

В случае участия в командных соревнованиях 13-15 команд, образуются две группы по 4 команды;

Группа А: команды, занявшие в первом этапе 1, 4, 5, 8 места.

Группа Б: команды, занявшие в первом этапе 2, 3, 6, 7 места.

Оставшиеся команды разыгрывают места с 9-го и далее по круговой системе из 3 партий по 15 фигур (до двух побед в партии) с разбивкой на группы или нет, в зависимости от количества команд.

Третий этап (плей-офф):

Команды, показавшие в групповом этапе 1-4 места, выходят в третий этап, где играют по системе с выбыванием из пяти партий по 15 фигур (до трех побед в партии).

Команды, выбывшие на стадии четвертьфиналов, разыгрывают 5-8 места по системе с выбыванием из пяти партий по 15 фигур (до трех побед в партии).



### 3 этап ПЛЕЙ-ОФФ

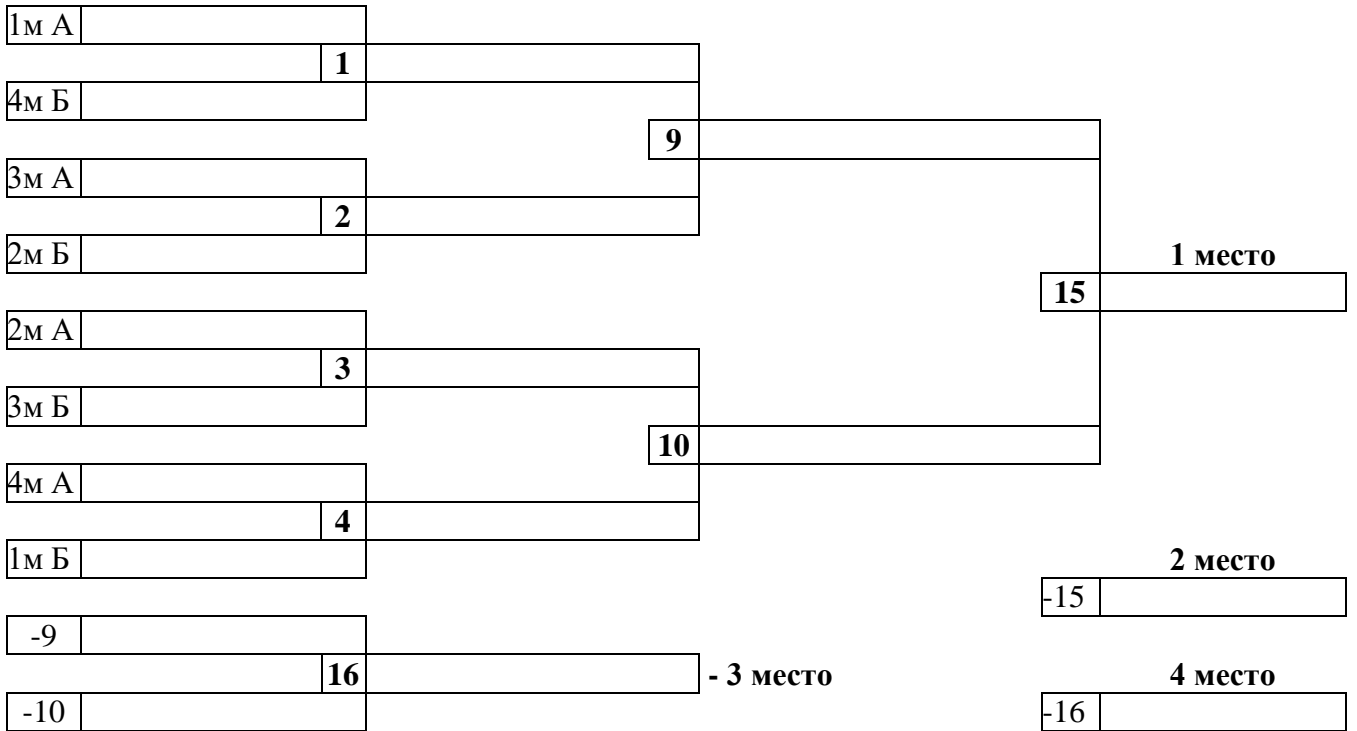

#### 3а 5-8 места

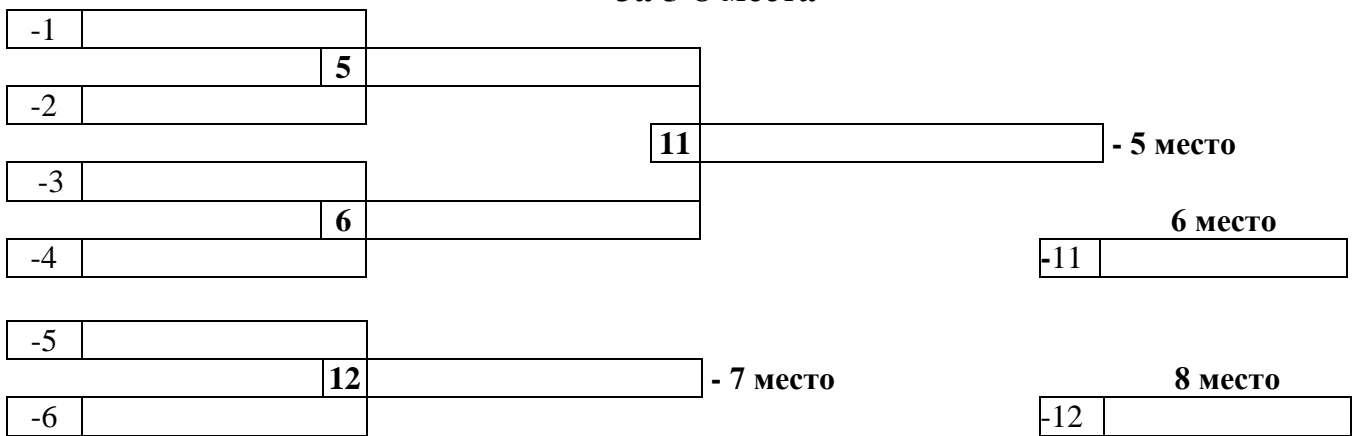

#### 3а 9-12 места

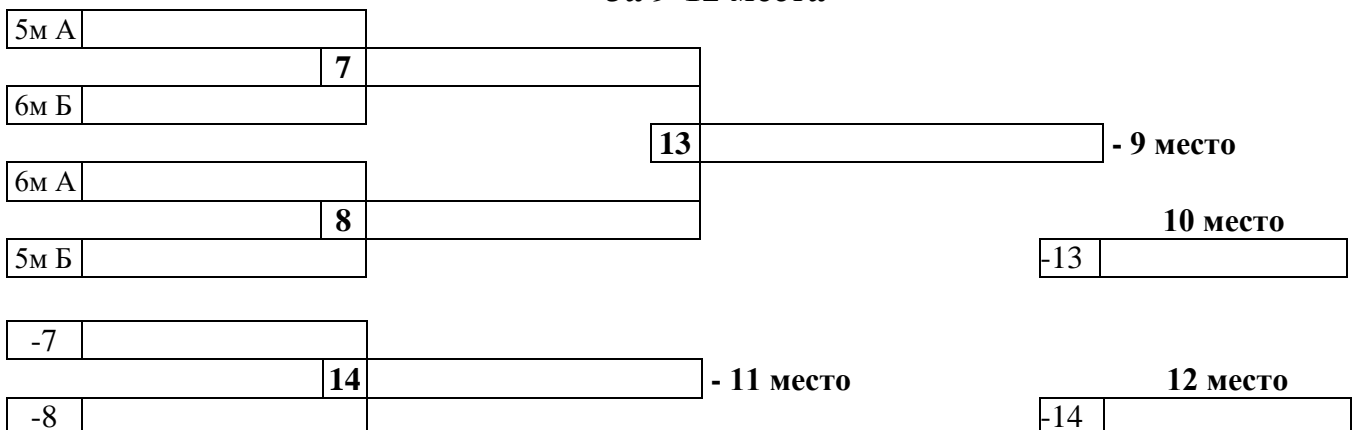

Командные спортивные соревнования в дисциплине «городки европейские» проводятся в два этапа:

В первом (квалификационном) этапе команды играют две партии по 15 фигур 18 битами каждая, вместо фигуры «Письмо» – фигура «Факс». Первая партия играет, начиная с «Пушки», вторая – с «Факса» в обратном порядке. Две команды, выбившие большее количество городков на первом этапе играют в финале. Команды, показавшие 3 и 4 результаты на первом этапе, разыгрывают 3 место. Места остальных команд определяются по результатам первого этапа.

Во втором (финальном) этапе команды играют по 10 фигур в партии (фигуры № 1, 2, 5, 6, 7, 9, 11, 12, 13 и «Факс») до двух выигранных партий. В случае ничейного результата после трех партий играет дополнительная партия до первого преимущества на какой-либо фигуре.

Спортивные соревнования в дисциплине городки классические проводятся цилиндрическими городками, а в дисциплине городки европейские – городками с квадратным сечением (см. Правила соревнований).

3. Итоговые результаты (протоколы) и отчеты на бумажном и электронном носителях представляются в Минспорт России и ФГБУ «ЦСП» в течение двух недель со дня окончания спортивного соревнования.

## **5. Награждение победителей и призеров**

1. Участники, занявшие призовые места (1, 2, 3) в личных спортивных соревнованиях, награждаются медалями, дипломами и памятным призами Минспорта России.

2. Команды, занявшие призовые места (1, 2, 3) в командных спортивных соревнованиях, награждаются кубками Минспорта России. Спортсмены – члены таких команд награждаются медалями и дипломами Минспорта России.

3. Тренеры спортсмена (спортсменки) и команды – победителей (1-е места) в личных и командных видах программы спортивных соревнований, награждаются дипломами Минспорта России.

## **6. Условия финансирования**

1. Минспорт России осуществляет финансовое обеспечение спортивных соревнований в соответствии с Порядком финансирования за счёт федерального бюджета и Нормами расходов средств на проведение физкультурных и спортивных мероприятий, включённых в Единый календарный план межрегиональных, всероссийских и международных физкультурных мероприятий, и спортивных мероприятий на 2020 год.

2. Дополнительное финансовое обеспечение, связанное с организационными расходами по подготовке и проведению спортивных соревнований, осуществляется за счет средств бюджетов субъектов Российской Федерации, бюджетов муниципальных образований и внебюджетных средств других участвующих организаций.

3. Расходы по командированию (проезд, питание, размещение и страхование) участников соревнований обеспечивают командирующие их организации.

## V. КУБОК РОССИИ

### 1. Общие сведения о спортивном соревновании

№ п/п	Место проведения спортивных соревнований (субъект Российской Федерации, населенный пункт, наименование спортивного сооружения), номер этапа Кубка России (для Кубка России), наименование всероссийского спортивного соревнования	Характер подведения итогов спортивного соревнования	Планируемое количество участников спортивного соревнования (чел.)	Состав спортивной сборной команды субъекта Российской Федерации			Квалификация спортсменов (спортивный разряд)	Группы участников спортивных соревнований по полу и возрасту в соответствии с ЕВСК	Программа спортивного соревнования				
				всего	в т.ч.				Сроки проведения, в т.ч. дата приезда и дата отъезда	Наименование спортивной дисциплины (в соответствии с ВРВС)	Номер-код спортивной дисциплины (в соответствии с ВРВС)	Кол-во видов программы/медалей.	
					спортсменов (муж/жен)	тренеров							спортивных судей
1	2	3	4	5	6	7	8	9	10	11	12	13	14
1*	Республика Крым, г. Евпатория. КСК «Спартак»	Л-К	130	22	гор. кл. 6/5  гор. евр. 5/4	2	-	Не ниже I спортивного разряда	Мужчины, женщины	09.09	День приезда (в т.ч. комиссия по допуску и тренировка)		
										10.09 - 13.09	Личные соревнования городки классические городки европейские (ж)	0670012811Я 0670032811Я	2/6 1/3
										13.09 - 19.09	городки классические - командные соревнования	0670022811А	1/18
										18-19.09	Личные соревнования городки европейские (м)  городки европейские - командные соревнования	0670032811Я 0670042811М	1/3 1/12
										20.09	День отъезда		

Л-К - лично – командные соревнования

\* - спортивные соревнования, финансируемые за счет средств федерального бюджета.

## **2. Требования к участникам и условия их допуска**

1. В спортивных соревнованиях участвуют сильнейшие спортсмены субъектов Российской Федерации.

2. К спортивным соревнованиям допускаются спортсмены спортивных сборных команд субъектов Российской Федерации.

От одного субъекта Российской Федерации может быть заявлена одна спортивная сборная команда.

3. К участию в личных и командных видах программы спортивных соревнований допускаются мужчины и женщины (26 лет и старше). Дополнительно допускаются спортсмены младших возрастных групп по решению комиссии по допуску при условии соответствия их технической подготовленности уровню спортивных соревнований. Участники спортивных соревнований должны достичь установленного возраста в календарный год проведения спортивных соревнований.

4. Состав мужской команды в дисциплине городки классические - 6 (шесть) спортсменов, в том числе 2 (два) запасных, в дисциплине городки европейские - 5 (пять) спортсменов, в том числе 2 (два) запасных.

5. Принадлежность спортсмена к субъекту Российской Федерации определяется постоянной регистрацией по месту жительства или принадлежностью к физкультурно-спортивной организации или образовательной организации.

Принадлежность спортсмена к физкультурно-спортивной организации определяется на основании трудового договора, заключенного между спортсменом и физкультурно-спортивной организацией.

Принадлежность спортсмена к физкультурно-спортивной организации, осуществляющей спортивную подготовку, определяется на основании распорядительного акта о зачислении лица в такую организацию для прохождения спортивной подготовки на основании государственного (муниципального) задания на оказание услуг по спортивной подготовке или договора оказания услуг по спортивной подготовке.

Если спортсмен или лицо, проходящее спортивную подготовку, зачислены в образовательную организацию и со спортсменом не заключен трудовой договор, а в отношении лица, проходящего спортивную подготовку, не имеется распорядительного акта о зачислении в организацию, принадлежность спортсмена или лица, проходящего спортивную подготовку, к образовательной организации определяется на основании распорядительного акта о приеме лица на обучение в организацию, осуществляющую образовательную деятельность.

6. Участники и команды должны иметь единую спортивную форму, биты и необходимое количество городков.

## **3. Заявки на участие**

1. Предварительная заявка, содержащая информацию о составе спортивной сборной команды (Приложение №1), участвующей в спортивном соревновании, подписанная руководителем региональной спортивной федерации и согласованная руководителем органа исполнительной власти субъекта

Российской Федерации в области физической культуры и спорта, направляется в (Федерацию городошного спорта России) по адресу: 119270, г. Москва, Лужнецкая набережная, д.8, стр. 1, каб. 430 К, тел. (495) 725-9812, эл. почта: [hello@gorodki-russia.ru](mailto:hello@gorodki-russia.ru) и в оргкомитет проведения спортивных соревнований не позднее, чем за 30 дней до начала спортивных соревнований:

2. Заявка на участие в спортивном соревновании (Приложение №2), подписанная руководителем органа исполнительной власти субъекта Российской Федерации в области физической культуры и спорта, руководителем региональной спортивной федерации и врачом, представляются в комиссию по допуску в 1 экземпляре при официальной регистрации участников.

3. К заявке прилагаются следующие документы на каждого спортсмена:

- паспорт гражданина Российской Федерации;
- зачётная классификационная книжка;
- полис обязательного медицинского страхования;
- полис страхования жизни и здоровья от несчастных случаев (оригинал).

#### **4. Условия подведения итогов**

1. Личные спортивные соревнования в дисциплине городки классические проводятся по следующей схеме:

В основную группу попадают 48 спортсменов согласно рейтингу 2019-2020 гг. Основная группа имеет преимущество в выборе времени захода (с 9.00 до 18.00). Остальные спортсмены по жеребьевке распределяются на группы, которые проводят встречи в первые и последние заходы игрового дня.

- первый тур проводится на 30 фигур из 2-х партий по 15 фигур. По заходам спортсмены распределяются согласно рейтингу, который составляется на основании личных спортивных результатов 2019-2020 гг. В каждый заход попадают по одному спортсмену из каждой восьмерки рейтинга.

Распределение спортсменов второй и последующих восьмерок по заходам производится в обратном порядке относительно предыдущей восьмерки.

Время игры каждого захода и распределение по площадкам в каждом заходе определяется жеребьевкой.

Квалификационный норматив первого тура – 50 бит. Во второй тур проходят спортсмены, показавшие в своем заходе два лучших результата на 30 фигур и восемь лучших спортсменов по результатам первого тура, занявшие в своих заходах 3-е место и далее. Спортсмены, не попавшие в число 24-х лучших спортсменов по итогам первого тура, но уложившиеся в установленный норматив, продолжают бороться за 25 место.

- второй тур проводится на 30 фигур из 2-х партий по 15 фигур. По заходам спортсмены распределяются следующим образом: в каждый из четырех заходов попадают по одному спортсмену из каждой четверки рейтинга, определенного в первом туре. Распределение по заходам второй и последующих четверок производится в обратном порядке, относительно предыдущей. Время игры каждого захода определяется жеребьевкой. По площадкам спортсмены переводятся последовательно. При невозможности они смешаются на площадки, на которых еще не выступали. Квалификационный норматив второго тура – 96 бит.

В третий тур проходят спортсмены, показавшие в своем заходе два лучших результата на 30 фигур второго тура и четыре лучших спортсмена по результатам двух туров, занявшие в своих заходах 3-е место и далее. Спортсмены, не попавшие в число 12-х лучших спортсменов по итогам второго тура, но уложившиеся в установленный норматив, продолжают бороться за 13-24 место.

- третий тур проводится на 30 фигур из 2-х партий по 15 фигур. По заходам участники распределяются по одному спортсмену из каждой пары согласно текущему рейтингу (результату на 60 фигур). Распределение по заходам второй и последующих пар производится в обратном порядке, относительно предыдущей. Время игры и распределение по площадкам осуществляется так же, как и во втором туре. В третьем туре участвуют все спортсмены, уложившиеся в установленный норматив.

Рейтинг в восьмерке четвертьфиналистов определяется по результату на 90 фигур. В случае равенства суммы бит на 90 фигур у 2-х и более спортсменов, рейтинг участников определяется по наименьшему количеству бит, затраченных на выбивание:

- 30 фигур последнего тура;
- заключительных 15 фигур последнего тура;
- 30 фигур второго тура;
- фигур «Пулеметное гнездо», «Часовые», «Тир», «Письмо» во всех партиях соревнований.

Далее спортивные соревнования проводятся по олимпийской системе из трех партий по 10 фигур. Участвуют по четыре участника из каждого захода, показавшие лучшие результаты в третьем туре.

Пары составляются по принципу «лучший-худший» (1-8, 2-7, 3-6 и 4-5). Рейтинг в восьмерке четвертьфиналистов определяется по результату на 90 фигур.

В полуфинале встречаются победители пар. Далее победители полуфиналов разыгрывают 1 место, проигравшие – 3 место. Спортсмены, проигравшие в четвертьфинале, занимают места с 5-го по 8-е согласно результатам, показанным на 90 фигур.

Выигрыш в партии засчитывается спортсмену, выбившему 10 фигур меньшим количеством бит. При равенстве бит на одну партию – ничья. Победителем во встрече считается спортсмен, выигравший две партии. При счете 1,5:1,5 результат игры – ничья. При ничейном счёте победитель определяется в дополнительной партии до первого преимущества, полученного одним из участников на какой-либо из фигур.

Личные спортивные соревнования в дисциплине «городки европейские» проводятся в два этапа. В первом этапе спортсмены играют две партии по 15 фигур 20 битами каждая, вместо фигуры «Письмо» – фигура «Факс». Первая партия играется, начиная с «Пушки», вторая – с «Факса» в обратном порядке. Два спортсмена, выбившие большее количество городков на первом этапе играют в финале. Спортсмены, показавшие 3 и 4 результаты на первом этапе, разыгрывают 3 место. Места остальных участников определяются по результату первого этапа.

В финальном этапе участники играют по 10 фигур в партии (фигуры № 1, 2, 5, 6, 7, 9, 11, 12, 13 и «Факс») до двух выигранных партий. В случае ничейного

результата после трех партий играется дополнительная партия до первого преимущества на какой-либо фигуре.

2. Командные спортивные соревнования в дисциплине «городки классические» проводятся в три этапа:

Первый этап (квалификационный):

Команды выполняют по 32 броска, выбивая фигуры в партиях из 15 фигур, а результат, показанный на первом этапе и выраженный в количестве выбитых городков, определяет рейтинг команд. В случае равенства показателей, места определяются по Правилам соревнований. Если критерии, описанные в Правилах, не выявляют преимущество той или иной команды, то места определяются по наименьшему количеству бит, затраченных на выбивание городков последней фигуры, даже если фигура выбита не полностью. Последней фигурой считается фигура, по которой выполнен хотя бы один бросок одной из команд. Далее учитываются показатели команд на предпоследней выбитой фигуре и т.д.

Второй этап (групповой):

Команды, показавшие лучшие результаты в первом этапе, разбиваются на две группы, игры в которых проводятся по круговой системе из пяти партий по 15 фигур (до трех побед в партии). Количество очков, начисляемых по результатам встречи: выигрыш – 2, ничья – 1, проигрыш – 0.

В случае участия в командных соревнованиях 12 или 16 и более команд, образуются две группы по 6 команд:

Группа А: команды, занявшие в первом этапе 1, 4, 5, 8, 9, 12 места;

Группа Б: команды, занявшие в первом этапе 2, 3, 6, 7, 10, 11 места.

Оставшиеся команды разыгрывают места с 13-го и далее по круговой системе из 3 партий по 15 фигур (до двух побед в партии) с разбивкой на группы или нет, в зависимости от количества команд.

В случае участия в командных соревнованиях 13-15 команд, образуются две группы по 4 команды;

Группа А: команды, занявшие в первом этапе 1, 4, 5, 8 места;

Группа Б: команды, занявшие в первом этапе 2, 3, 6, 7 места.

Оставшиеся команды разыгрывают места с 9-го и далее по круговой системе из 3 партий по 15 фигур (до двух побед в партии) с разбивкой на группы или нет, в зависимости от количества команд.

Третий этап (плей-офф):

Команды, показавшие в групповом этапе 1-4 места, выходят в третий этап, где играют по системе с выбыванием из пяти партий по 15 фигур (до трех побед в партии).

Команды, выбывшие на стадии четвертьфиналов, разыгрывают 5-8 места по системе с выбыванием из пяти партий по 15 фигур (до трех побед в партии).

### 3 этап ПЛЕЙ-ОФФ

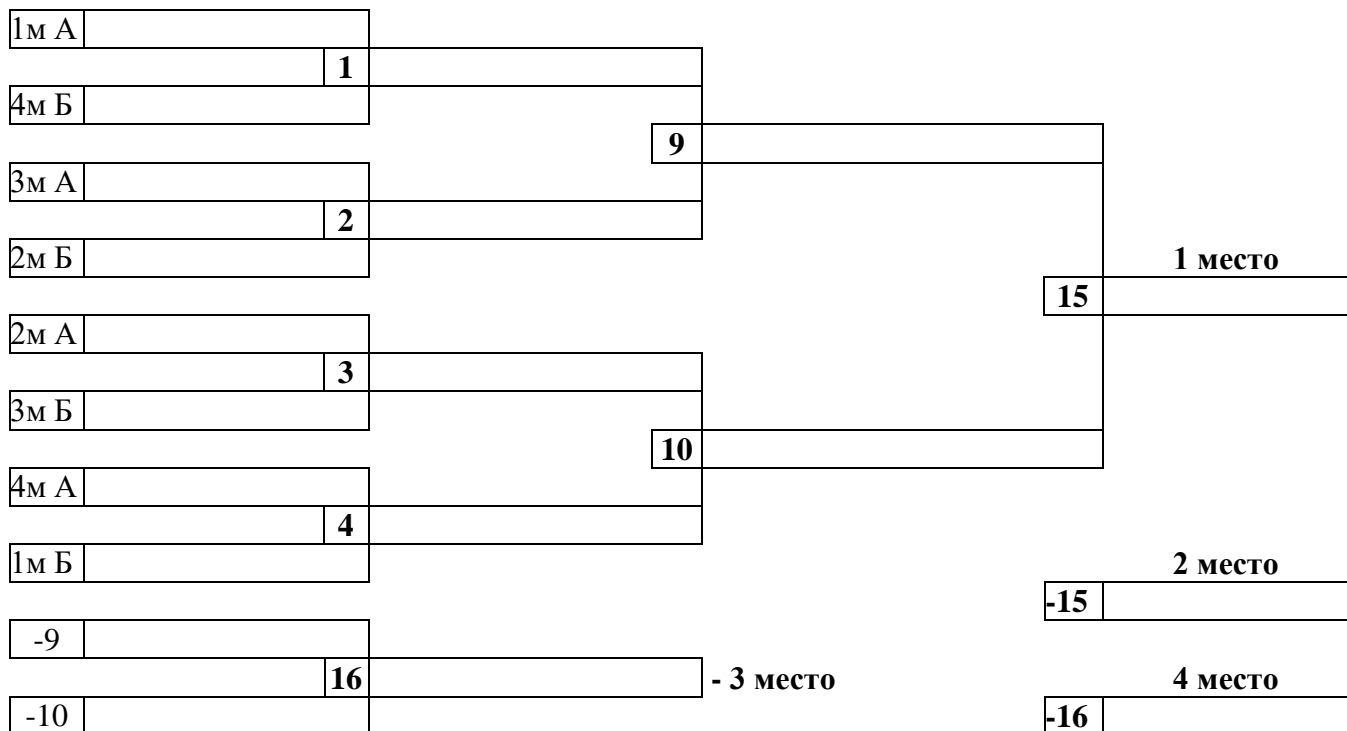

#### 3а 5-8 места

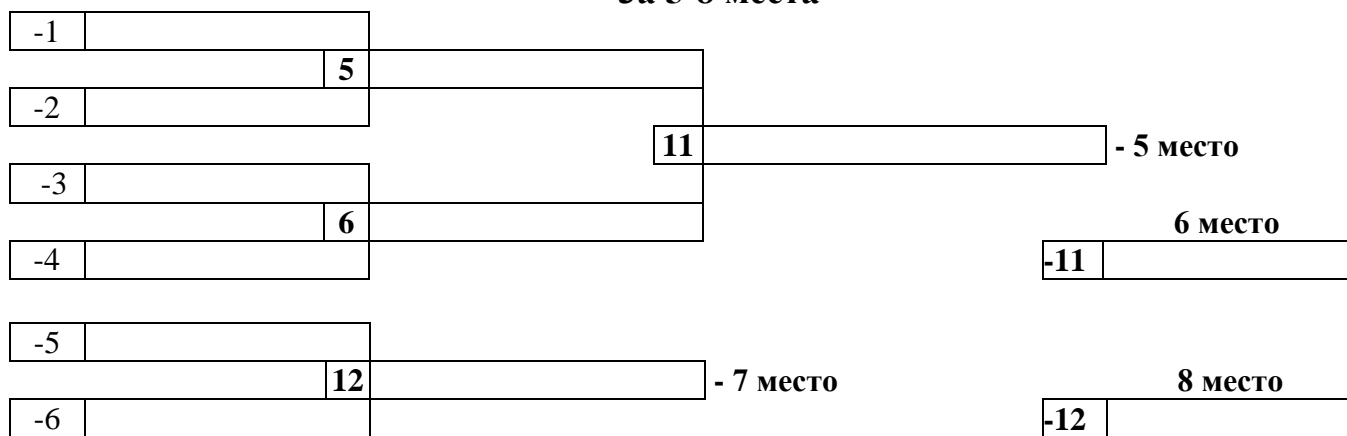

#### 3а 9-12 места

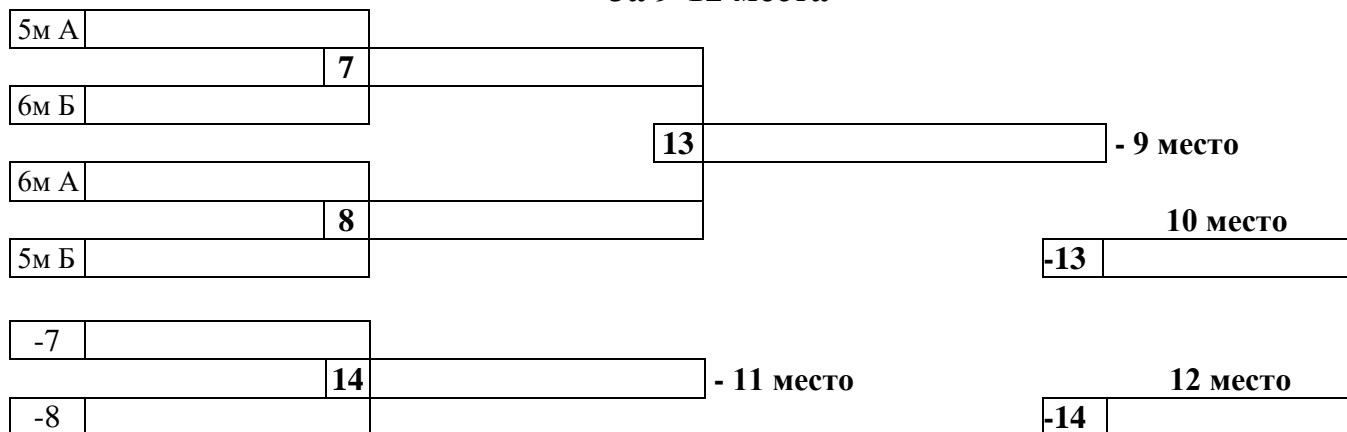



Командные спортивные соревнования в дисциплине городки европейские проводятся в два этапа:

В первом (квалификационном) этапе команды играют две партии по 15 фигур 18 битами каждая, вместо «Письмо» – фигура «Факс». Первая партия играется, начиная с «Пушки», вторая – с «Факса» в обратном порядке. Две команды, выбившие большее количество городков на первом этапе играют в финале. Команды, показавшие 3 и 4 результаты на первом этапе, разыгрывают 3 место. Места остальных команд определяются по результатам первого этапа.

Во втором (финальном) этапе команды играют по 10 фигур в партии (фигуры № 1, 2, 5, 6, 7, 9, 11, 12, 13 и «Факс») до двух выигранных партий. В случае ничейного результата после трех партий играется дополнительная партия до первого преимущества на какой-либо фигуре.

Спортивные соревнования в дисциплине городки классические проводятся цилиндрическими городками, а в дисциплине городки европейские – городками с квадратным сечением (см. Правила соревнований).

3. Итоговые результаты (протоколы) и отчеты на бумажном и электронном носителях представляются в Минспорт России и ФГБУ «ЦСП» в течение двух недель со дня окончания спортивного соревнования.

## **5. Награждение победителей и призеров**

1. Спортсмен и спортсменка, занявшие 1-е места в личных видах программы спортивных соревнований, награждаются медалью, дипломом и кубком Минспорта России.

Участники, занявшие 2-е и 3-е места в личных видах программы спортивных соревнований, награждаются медалями и дипломами Минспорта России.

2. Команда, занявшая 1-е место в командном виде программы спортивных соревнований, награждается кубком. Спортсмены команд, занявших призовые места (1, 2, 3) в командном виде программы награждаются медалями и дипломами Минспорта России.

3. Тренеры спортсмена (спортсменки) и команды – победителей (1-е места) в личных и командных видах программы спортивных соревнований, награждаются дипломами Минспорта России.

## **6. Условия финансирования**

1. Минспорт России осуществляет финансовое обеспечение спортивных соревнований в соответствии с Порядком финансирования за счёт средств федерального бюджета и Нормами расходов средств на проведение физкультурных и спортивных мероприятий, включённых в Единый календарный план межрегиональных, всероссийских и международных физкультурных мероприятий, и спортивных мероприятий на 2020 год.

2. Дополнительное финансовое обеспечение, связанное с организационными расходами по подготовке и проведению спортивных соревнований, осуществляется за счет средств бюджетов субъектов Российской Федерации.

Федерации, бюджетов муниципальных образований и внебюджетных средств других участвующих организаций.

3. Расходы по командированию (проезд, питание, размещение и страхование) участников соревнований обеспечивают командирующие их организации.

## VI. ПЕРВЕНСТВО РОССИИ

### 1. Общие сведения о спортивном соревновании

№ п/п	Место проведения спортивных соревнований (субъект Российской Федерации, населенный пункт, наименование спортивного сооружения), номер этапа Кубка России (для Кубка России), наименование всероссийского спортивного соревнования	Характер подведения итогов спортивного соревнования	Планируемое количество участников спортивного соревнования (чел.)	Состав спортивной сборной команды субъекта (или федерального округа) Российской Федерации				Квалификация спортсменов (спортивный разряд)	Группы участников спортивных соревнований по полу и возрасту в соответствии с ЕВСК	Программа спортивного соревнования			
				всего	в т.ч.					Сроки проведения, в т.ч. дата приезда и дата отъезда	Наименование спортивной дисциплины (в соответствии с ВРВС)	Номер-код спортивной дисциплины (в соответствии с ВРВС)	Кол-во видов программы/медалей
					спортсменов (муж/жен)	тренеров	спортивных судей						
1	2	3	4	5	6	7	8	9	10	11	12	13	14
1*	Кировская область, г. Вятские Поляны, СК «Электрон»	Л-К	150	24	гор. кл. 8/6 гор. евр. 4/3	3	-	Не ниже II юн. (11-14 лет) Не ниже II спортивного разряда (15-18 лет)	Девушки (11-14 лет)	24.10	День приезда (в т.ч. комиссия по допуску и тренировка)		
									Девушки (15-18 лет)	25.10–28.10	Личные соревнования городки классические	0670012811Я	2/6
											городки европейские	0670032811Я	1/3
										29.10	День отъезда		
									Юноши (11-14 лет) Юноши (15-18 лет)	29.10	День приезда (в т.ч. комиссия по допуску и тренировка)		
										30.10–01.11	Личные соревнования городки классические	0670012811Я	2/6
										01.11–04.11	городки классические - командные соревнования	0670022811А	2/24
										04.11.	Личные соревнования городки европейские	0670032811Я	1/3
									городки европейские - командные соревнования		0670042811М	1/12	
										05.11	День отъезда		

Л-К – лично – командные соревнования

\* - спортивные соревнования, финансируемые за счет средств федерального бюджета.

## **2. Требования к участникам и условия их допуска**

1. В спортивных соревнованиях участвуют сильнейшие спортсмены субъектов Российской Федерации.

2. К спортивным соревнованиям допускаются спортсмены спортивных сборных команд субъектов Российской Федерации.

От одного субъекта Российской Федерации может быть заявлена одна спортивная сборная команда.

- юноши и девушки (11-14 лет) 2006-2009 гг.р.;

- юноши и девушки (15-18 лет) 2002-2005 гг.р.

Состав команды юношей в возрастных категориях 11-14 лет и 15-18 лет в дисциплине городки классические и 15-18 лет в дисциплине городки европейские – 4 спортсмена, в том числе 1 запасной.

К личным спортивным соревнованиям среди девушек может быть допущено не более 6 спортсменок. Состав формируется из спортсменок возрастных категорий 11-14 лет и 15-18 лет. При этом в составе не должно быть более 3 (трех) спортсменок возрастной категории 15-18 лет.

3. Принадлежность спортсмена к субъекту Российской Федерации определяется постоянной регистрацией по месту жительства или принадлежностью к физкультурно-спортивной организации или образовательной организации.

Принадлежность спортсмена к физкультурно-спортивной организации определяется на основании трудового договора, заключенного между спортсменом и физкультурно-спортивной организацией.

Принадлежность спортсмена к физкультурно-спортивной организации, осуществляющей спортивную подготовку, определяется на основании распорядительного акта о зачислении лица в такую организацию для прохождения спортивной подготовки на основании государственного (муниципального) задания на оказание услуг по спортивной подготовке или договора оказания услуг по спортивной подготовке.

Если спортсмен или лицо, проходящее спортивную подготовку, зачислены в образовательную организацию и со спортсменом не заключен трудовой договор, а в отношении лица, проходящего спортивную подготовку, не имеется распорядительного акта о зачислении в организацию, принадлежность спортсмена или лица, проходящего спортивную подготовку, к образовательной организации определяется на основании распорядительного акта о приеме лица на обучение в организацию, осуществляющую образовательную деятельность.

4. Участники и команды должны иметь единую спортивную форму, биты и необходимое количество городков.

## **3. Заявки на участие**

1. Предварительная заявка, содержащая информацию о составе спортивной сборной команды (Приложение №1), участвующей в спортивном соревновании, подписанная руководителем региональной спортивной федерации и согласованная руководителем органа исполнительной власти субъекта Российской Федерации в области физической культуры и спорта, направляется в (Федерацию городошного спорта России) по адресу: 119270, г. Москва,

Лужнецкая набережная, д.8, стр. 1, каб. 430 К, тел. (495) 725-9812, эл. почта: [hello@gorodki-russia.ru](mailto:hello@gorodki-russia.ru) и в оргкомитет проведения спортивных соревнований не позднее, чем за 30 дней до начала спортивных соревнований:

2. Заявка на участие в спортивном соревновании (Приложение №2), подписанная руководителем органа исполнительной власти субъекта Российской Федерации в области физической культуры и спорта, руководителем региональной спортивной федерации и врачом, представляются в комиссию по допуску в 1 экземпляре при официальной регистрации участников.

3. К заявке прилагаются следующие документы на каждого спортсмена:

- паспорт гражданина Российской Федерации;
- для лиц моложе 14 лет - свидетельство о рождении;
- зачётная классификационная книжка;
- страховой полис обязательного медицинского страхования;
- полис страхования жизни и здоровья от несчастных случаев (оригинал).

#### **4. Условия подведения итогов**

1. В личных видах программы спортивные соревнования в дисциплине городки классические проводятся:

- на 90 фигур в 3-и тура из 2-х партий по 15 фигур для возрастной категории 15-18 лет и на 60 фигур в 3 тура из 2-х партий по 10 фигур для возрастной категории 11-14 лет.

Проходной норматив и количество участников во 2-м и 3-м турах определяется главной судейской коллегией спортивных соревнований.

Победители и призёры спортивных соревнований определяются по наименьшей сумме бит, затраченной на выбивание установленного количества фигур. При равном количестве бит у нескольких участников победитель определяется по наименьшему количеству бит, затраченных на выбивание фигур:

- последнего тура;
- последней партии последнего тура;
- предпоследнего тура;
- «Пулеметное гнездо», Часовые» (у старших юношей и девушек), «Тир», «Письмо» во всех партиях.

Личные спортивные соревнования в дисциплине городки европейские проводятся в два этапа. В первом этапе спортсмены играют две партии по 15 фигур 20 битами каждая, вместо фигуры «Письмо» – фигура «Факс». Первая партия играется, начиная с «Пушки», вторая – с «Факса» в обратном порядке. Два спортсмена, выбившие большее количество городков на первом этапе играют в финале. Спортсмены, показавшие 3 и 4 результаты на первом этапе, разыгрывают 3 место. Места остальных участников определяются по результату первого этапа.

В финальном этапе участники играют по 6 фигур в партии (первая партия – фигуры № 1, 2, 3, 4, 5, «Факс», 2 партия – фигуры № 6, 7, 8, 9, 10, «Факс», третья партия – № 11, 12, 13, 14, 15, «Факс») до двух выигранных партий. В случае ничейного результата после трех партий играется дополнительная партия до первого преимущества на какой-либо фигуре.

2. Командные спортивные соревнования в дисциплине «классические городки» проводятся в два этапа:

- Первый (квалификационный) этап:

Команды распределяются по парам и по площадкам с помощью жеребьевки. Они выполняют по 36 бросков. Если заканчиваются фигуры одной партии, сразу же начинается вторая и т.д. В зачёт идет количество выбитых городков, определяющее рейтинг команд, согласно которому команды распределяются по сетке. В случае равенства показателей, места определяются по Правилам соревнований. Если критерии, описанные в Правилах, не выявляют преимущество той или иной команды, то места определяются по наименьшему количеству бит, затраченных на выбивание городков последней фигуры, даже если фигура выбита не полностью. Последней фигурой считается фигура, по которой выполнен хотя бы один бросок одной из команд. Далее учитываются показатели команд на предпоследней выбитой фигуре и т.д.

- Второй этап (плей-офф):

Спортивные соревнования второго этапа проводятся по системе с выбыванием после второго поражения с определением всех мест. Положение команд, занявших места, начиная с 5-го, выбывших на одной и той же стадии, определяются по результатам квалификационного этапа.

### Второй этап (ПЛЕЙ-ОФФ)

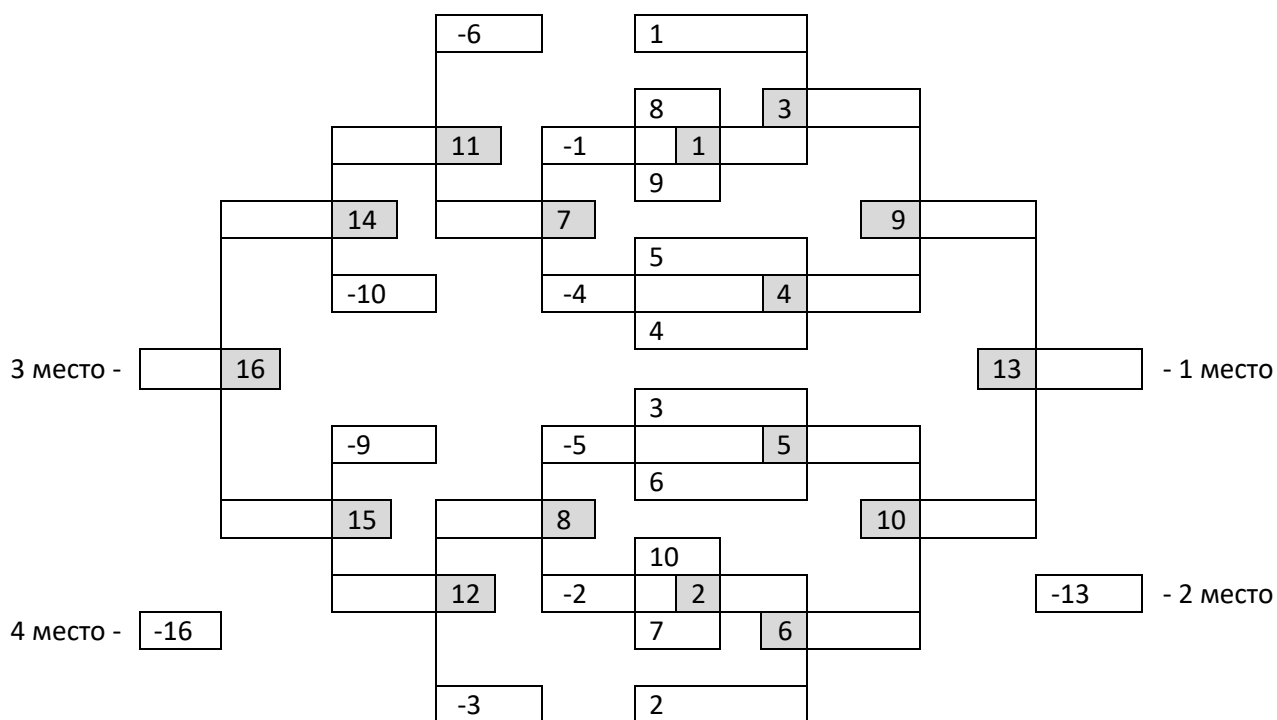

При условии участия более 10 команд, в основную сетку попадают 8 команд, показавших лучшие результаты в квалификационном этапе. Они играют, начиная с ¼ финала. Система проведения спортивных соревнований среди команд, занявших в квалификационном этапе места, начиная с 9-го, определяется судейской коллегией в зависимости от количества участвующих команд.

Игры первого и второго этапов проводятся на 15 фигур в партии в возрастной категории 15-18 лет и на 10 фигур в партии – в возрастной категории 11-14 лет.

Командные спортивные соревнования в дисциплине городки европейские проводятся в два этапа:

В первом (квалификационном) этапе команды играют две партии по 15 фигур 24 битами каждая, вместо фигуры «Письмо» – фигура «Факс». Первая партия играет, начиная с «Пушки», вторая – с «Факса» в обратном порядке. Две команды, выбившие большее количество городков на первом этапе играют в финале. Команды, показавшие 3 и 4 результаты на первом этапе, разыгрывают 3 место. Места остальных команд определяются по результатам первого этапа.

В финальном этапе участники играют по 6 фигур в партии (первая партия – фигуры № 1, 2, 3, 4, 5, «Факс», 2 партия – фигуры № 6, 7, 8, 9, 10, «Факс», третья партия – № 11, 12, 13, 14, 15, «Факс») до двух выигранных партий. В случае ничейного результата после трех партий играет дополнительная партия до первого преимущества на какой-либо фигуре.

Спортивные соревнования в дисциплине городки классические проводятся цилиндрическими городками, а в дисциплине городки европейские – городками с квадратным сечением (см. Правила соревнований).

3. Итоговые результаты (протоколы) и отчет главной судейской коллегии на бумажном и электронном носителях представляются в Минспорт России и ФГБУ ФЦПСР в течение двух недель со дня окончания спортивного соревнования.

## **5. Награждение победителей и призеров**

1. Участники, занявшие призовые места (1, 2, 3) в личных видах программы спортивных соревнований, награждаются медалями, дипломами и памятными призами Минспорта России.

2. Команды, занявшие призовые места (1, 2, 3) в командных видах программы спортивных соревнований, награждаются кубками Минспорта России. Спортсмены – члены таких команд награждаются медалями и дипломами Минспорта России.

3. Тренеры спортсмена (спортсменки) и команд – победителей (1-е места) в личных и командных видах программы спортивных соревнований награждаются дипломами Минспорта России.

## **6. Условия финансирования**

1. Минспорт России осуществляет финансовое обеспечение спортивных соревнований в соответствии с Порядком финансирования за счёт средств федерального бюджета и Нормами расходов средств на проведение физкультурных и спортивных мероприятий, включённых в Единый календарный план межрегиональных, всероссийских и международных физкультурных мероприятий, и спортивных мероприятий на 2020 год.

2. Дополнительное финансовое обеспечение, связанное с организационными расходами по подготовке и проведению спортивных соревнований, осуществляется за счет средств бюджетов субъектов Российской Федерации, бюджетов муниципальных образований и внебюджетных средств других участвующих организаций.

3. Расходы по командированию (проезд, питание, размещение и страхование) участников соревнований обеспечивают командирующие их организации.



**VII. МЕЖРЕГИОНАЛЬНЫЕ СПОРТИВНЫЕ СОРЕВНОВАНИЯ**  
**- чемпионаты федеральных округов, двух и более федеральных округов**

**1. Общие сведения о спортивном соревновании**

№ п/п	Место проведения спортивных соревнований (субъект Российской Федерации, населенный пункт, наименование спортивного сооружения), номер этапа Кубка России (для Кубка России), наименование всероссийского спортивного соревнования	Характер подведения итогов спортивного соревнования	Планируемое количество участников спортивного соревнования (чел.)	Состав спортивной сборной команды субъекта Российской Федерации				Квалификация спортсменов (спортивный разряд)	Группы участников спортивных соревнований по полу и возрасту в соответствии с ЕВСК	Программа спортивного соревнования			
				всего	в т.ч.					Сроки проведения, в т.ч. дата приезда и дата отъезда	Наименование спортивной дисциплины (в соответствии с ВРВС)	Номер-код спортивной дисциплины (в соответствии с ВРВС)	Кол-во видов программы/медалей
					спортсменов (муж/жен)	тренеров	спортивных судей						
1	2	3	4	5	6	7	8	9	10	11	12	13	14
1	Уральский федеральный округ, Сибирский федеральный округ и Дальневосточный федеральный округ  Алтайский край, Павловский район, с. Павловск	Л-К	80	10	4/4	2	-	Не ниже II спортивного разряда	Мужчины Женщины	17.05	День приезда (в т.ч. комиссия по допуску и тренировка)		
										18.05-20.05	Личные соревнования городки классические	0670012811Я	2/6
										21.05-23.05	городки классические - командные соревнования	0670022811А	1/12
										23.05	День отъезда		

2	Приволжский федеральный округ Республика Татарстан, г. Зеленодольск	Л-К	60	10	4/4	2	-	Не ниже II спортивного разряда	Мужчины, женщины	12.05	День приезда (в т.ч. комиссия по допуску и тренировка)		
										13.05-15.05	Личные соревнования городки классические	0670012811Я	2/6
										15.05-18.05	городки классические - командные соревнования	0670022811А	1/12
										18.05	День отъезда		
3	Центральный федеральный округ Калужская область, г. Калуга	Л-К	40	10	4/4	2	-	Не ниже II спортивного разряда	Мужчины, женщины	20.05	День приезда (в т.ч. комиссия по допуску и тренировка)		
										21.05-23.05	Личные соревнования городки классические	0670012811Я	2/6
										23.05-26.05	городки классические - командные соревнования	0670022811А	1/12
										26.05	День отъезда		
4	Северо-Западный федеральный округ Ленинградская область, г. Приозерск	Л-К	70	10	4/4	2	-	Не ниже II спортивного разряда	Мужчины, женщины	03.01	День приезда (в т.ч. комиссия по допуску и тренировка)		
										04.01-06.01	Личные соревнования городки классические	0670012811Я	2/6
										06-08.01	городки классические - командные соревнования	0670022811А	1/12
										08.01	День отъезда		

Л-К - лично – командные соревнования

## **2. Требования к участникам и условия их допуска**

1. В спортивных соревнованиях участвуют сильнейшие спортсмены субъектов Российской Федерации.

2. К спортивным соревнованиям допускаются спортсмены спортивных сборных команд субъектов Российской Федерации.

От одного субъекта Российской Федерации допускается только одна спортивная сборная команда.

3. К участию в личных и командных видах программы спортивных соревнований допускаются спортсмены не моложе 2002 г.р., а также спортсмены не моложе 2005 г.р., при условии соответствия их технической подготовки уровню спортивных соревнований.

4. К командным спортивным соревнованиям допускается команда мужчин в составе 4-х спортсменов, в том числе 1 запасной.

5. Принадлежность спортсмена к субъекту Российской Федерации определяется постоянной регистрацией по месту жительства или принадлежностью к физкультурно-спортивной организации или образовательной организации.

Принадлежность спортсмена к физкультурно-спортивной организации определяется на основании трудового договора, заключенного между спортсменом и физкультурно-спортивной организацией.

Принадлежность спортсмена к физкультурно-спортивной организации, осуществляющей спортивную подготовку, определяется на основании распорядительного акта о зачислении лица в такую организацию для прохождения спортивной подготовки на основании государственного (муниципального) задания на оказание услуг по спортивной подготовке или договора оказания услуг по спортивной подготовке.

Если спортсмен или лицо, проходящее спортивную подготовку, зачислены в образовательную организацию и со спортсменом не заключен трудовой договор, а в отношении лица, проходящего спортивную подготовку, не имеется распорядительного акта о зачислении в организацию, принадлежность спортсмена или лица, проходящего спортивную подготовку, к образовательной организации определяется на основании распорядительного акта о приеме лица на обучение в организацию, осуществляющую образовательную деятельность.

## **3. Заявки на участие**

1. Предварительная заявка, содержащая информацию о составе спортивной сборной команды (Приложение №1), участвующей в спортивном соревновании, подписанная руководителем региональной спортивной федерации и согласованная руководителем органа исполнительной власти субъекта Российской Федерации в области физической культуры и спорта, направляется в (Федерацию городошного спорта России) по адресу: 119270, г.Москва, Лужнецкая набережная, д.8, стр. 1, каб. 430К, тел. (495) 725-9812, эл. почта: hello@gorodki-russia.ru и в оргкомитет проведения соревнований по адресу: (г. Северск, т/ф: (3823) 52-28-21), (г. Санкт-Петербург тел.: (921) 967-01-08), г.

Казань тел: (909) 062-1923), не позднее, чем за 30 дней до начала спортивных соревнований.

2. Заявка на участие в спортивном соревновании (Приложение №2), подписанная руководителем органа исполнительной власти субъекта Российской Федерации в области физической культуры и спорта, руководителем региональной спортивной федерации и врачом, представляются в комиссию по допуску в 1 экземпляре при официальной регистрации участников.

3. К заявке прилагаются следующие документы на каждого спортсмена:

- паспорт гражданина Российской Федерации;
- зачётная классификационная книжка;
- полис обязательного медицинского страхования;
- полис страхования жизни и здоровья от несчастных случаев (оригинал).

#### **4. Условия подведения итогов**

1. Личные спортивные соревнования в дисциплине городки классические проводятся на 90 фигур в три тура из двух партий по 15 фигур в каждом туре. Проходной норматив во 2 и 3 туры 54 и 108 бит соответственно.

Победители и призёры личных спортивных соревнований определяются по наименьшей сумме бит, затраченной на выбивание установленного количества фигур. При равном количестве бит у нескольких участников, победитель определяется по наименьшему количеству бит, затраченных на выбивание фигур:

- последнего тура;
- последней партии последнего тура;
- предпоследнего тура;
- "Пулемётное гнездо", "Часовые", "Тир", "Письмо" во всех партиях соревнований.

Личные спортивные соревнования в дисциплине городки европейские проводятся в два этапа. В первом этапе спортсмены играют две партии по 15 фигур 20 битами каждая, вместо фигуры «Письмо» – фигура «Факс». Первая партия играет, начиная с «Пушки», вторая – с «Факса» в обратном порядке. Два спортсмена, выбившие большее количество городков на первом этапе играют в финале. Спортсмены, показавшие 3 и 4 результаты на первом этапе, разыгрывают 3 место. Места остальных участников определяются по результату первого этапа.

В финальном этапе участники играют по 6 фигур в партии (первая партия – фигуры № 1, 2, 3, 4, 5, «Факс», 2 партия – фигуры № 6, 7, 8, 9, 10, «Факс», третья партия – № 11, 12, 13, 14, 15, «Факс») до двух выигранных партий. В случае ничейного результата после трех партий играет дополнительная партия до первого преимущества на какой-либо фигуре.

2. Командные спортивные соревнования в дисциплине городки классические проводятся по круговой системе. Встречи проводятся из 3-х партий по 15 фигур. Количество очков, начисляемых во встрече: выигрыш-2, ничья-1, проигрыш-0.

В командных видах программы спортивных соревнований победители и призёры определяются по наибольшей сумме набранных очков. При равенстве суммы очков победитель определяется:

- по сумме очков, набранных в играх между ними;

- по разности выигранных и проигранных партий в играх между ними;
- по лучшему среднему техническому результату в выигранных и ничейных партиях в играх между ними;
- по разности выигранных и проигранных партий во всех играх соревнований;
- по среднему техническому результату в выигранных и ничейных партиях во всех играх спортивных соревнований.

Командные спортивные соревнования в дисциплине городки европейские проводятся в два этапа:

В первом (квалификационном) этапе команды играют две партии по 15 фигур 24 битами каждая, вместо фигуры «Письмо» – фигура «Факс». Первая партия играется, начиная с «Пушки», вторая – с «Факса» в обратном порядке. Две команды, выбившие большее количество городков на первом этапе играют в финале. Команды, показавшие 3 и 4 результаты на первом этапе, разыгрывают 3 место. Места остальных команд определяются по результатам первого этапа.

Во втором (финальном) этапе команды играют по 10 фигур в партии (фигуры № 1, 2, 5, 6, 7, 9, 11, 12, 13 и «Факс») до двух выигранных партий. В случае ничейного результата после трех партий играется дополнительная партия до первого преимущества на какой-либо фигуре.

Спортивные соревнования в дисциплине городки классические проводятся цилиндрическими городками, а в дисциплине городки европейские – городками с квадратным сечением (см. Правила соревнований). Команды должны иметь единую форму и необходимое количество городков.

3. Итоговые результаты (протоколы) и отчеты на бумажном и электронном носителях представляются в Минспорт России и ФГБУ «ЦСП» в течение двух недель со дня окончания спортивного соревнования.

## **5. Награждение победителей и призеров**

1. Участники, занявшие призовые места (1, 2, 3) в личных видах программы спортивных соревнований, награждаются медалями, дипломами и памятными призами за счет проводящих организаций.

2. Тренеры спортсмена и команды – победителей (1-е места) личных и командных спортивных соревнований награждаются дипломами проводящих организаций.

3. Команды, занявшие призовые места (1, 2, 3) в командных спортивных соревнованиях, награждаются кубками и дипломами за счёт проводящих организаций. Спортсмены команд-призеров награждаются медалями и дипломами за счёт проводящих организаций.

## **6. Условия финансирования**

1. Финансовое обеспечение, связанное с организационными расходами по подготовке и проведению спортивных соревнований, обеспечиваются за счет средств бюджетов субъектов Российской Федерации, местных бюджетов, бюджетов межрегиональных спортивных федераций, внебюджетных средств других участвующих организаций.

2. Расходы по командированию (проезд, питание, размещение и страхование) участников соревнований обеспечивают командирующие организации.

## VIII. МЕЖРЕГИОНАЛЬНЫЕ СПОРТИВНЫЕ СОРЕВНОВАНИЯ - первенства федеральных округов, двух и более федеральных округов

### 1. Общие сведения о спортивном соревновании

№ п/п	Место проведения спортивных соревнований (субъект Российской Федерации, населенный пункт, наименование спортивного сооружения), номер этапа Кубка России (для Кубка России), наименование всероссийского спортивного соревнования	Характер подведения итогов спортивного соревнования	Планируемое количество участников спортивного соревнования (чел.)	Состав спортивной сборной команды субъекта Российской Федерации			Квалификация спортсменов (спортивный разряд)	Группы участников спортивных соревнований по полу и возрасту в соответствии с ЕВСК	Программа спортивного соревнования				
				всего	в т.ч.				Сроки проведения, в т.ч. дата приезда и дата отъезда	Наименование спортивной дисциплины (в соответствии с ВРВС)	Номер-код спортивной дисциплины (в соответствии с ВРВС)	Кол-во видов программы/медалей	
					спортсменов (муж/жен)	тренеров							спортивных судей
1	2	3	4	5	6	7	8	9	10	11	12	13	14
1	Уральский федеральный округ, Сибирский федеральный округ и Дальневосточный федеральный округ  Алтайский край, Павловский район, с. Павловск	Л-К	40	15	8/4	3	-	Не ниже III юн. разряда  Не ниже III сп. разряда	Юноши, девушки (11-14 лет)  Юноши, девушки (15-18 лет)	17.05	День приезда (в том числе комиссия по допуску и тренировка)		
										18.05-20.05	Личные соревнования городки классические	0670012811Я	4/12
										21.05-23.05	городки классические - командные соревнования	0670022811А	2/24
										23.05	День отъезда		

2	Приволжский федеральный округ Республика Татарстан, г. Зеленодольск	Л-К	60	15	8/4	3	-	Не ниже III юн. разряда  Не ниже III сп. разряда	Юноши, девушки (11-14 лет)  Юноши, девушки (15-18 лет)	12.05	День приезда (в том числе комиссия по допуску и тренировка)		
										13.05- 15.05	Личные соревнования городки классические	0670012811Я	4/12
										15.05- 18.05	городки классические - командные соревнования	0670022811А	2/24
										18.05	День отъезда		
3	Северо-Западный федеральный округ Ленинградская область, г. Приозерск	Л-К	60	15	8/4	3	-	Не ниже III юн. разряда  Не ниже III сп. разряда	Юноши, девушки (11-14 лет)  Юноши, девушки (15-18 лет)	03.01	День приезда (в том числе комиссия по допуску и тренировка)		
										04.01- 06.01	Личные соревнования городки классические	0670012811Я	4/12
										06- 08.01	городки классические - командные соревнования	0670022811А	2/24
										08.01	День отъезда		

Л-К - лично – командные соревнования



## **2. Требования к участникам и условия их допуска**

1. В спортивных соревнованиях участвуют сильнейшие спортсмены субъектов Российской Федерации.

2. К спортивным соревнованиям допускаются спортсмены спортивных сборных команд субъектов Российской Федерации.

От одного субъекта Российской Федерации допускается только одна спортивная сборная команда.

В дисциплине городки классические:

- юноши (11-14 лет) 2006-2009 гг.р.;
- юноши (15-18 лет) 2002-2005 гг.р.

В дисциплине городки европейские:

- юноши (15-18 лет) 2002-2005 гг.р.

Состав команды юношей 11-14 лет и 15-18 лет – 4 спортсмена, в том числе 1 запасной.

3. К личным спортивным соревнованиям допускаются:

- в дисциплине городки классические - девушки (11-14 лет и 15-18 лет);
- в дисциплине городки европейские - девушки (15-18 лет).

Состав делегации девушек 11-14 лет и 15-18 лет – не более 4 спортсменок в каждом возрасте.

4. Принадлежность спортсмена к субъекту Российской Федерации определяется постоянной регистрацией по месту жительства или принадлежностью к физкультурно-спортивной организации или образовательной организации.

Принадлежность спортсмена к физкультурно-спортивной организации определяется на основании трудового договора, заключенного между спортсменом и физкультурно-спортивной организацией.

Принадлежность спортсмена к физкультурно-спортивной организации, осуществляющей спортивную подготовку, определяется на основании распорядительного акта о зачислении лица в такую организацию для прохождения спортивной подготовки на основании государственного (муниципального) задания на оказание услуг по спортивной подготовке или договора оказания услуг по спортивной подготовке.

Если спортсмен или лицо, проходящее спортивную подготовку, зачислены в образовательную организацию и со спортсменом не заключен трудовой договор, а в отношении лица, проходящего спортивную подготовку, не имеется распорядительного акта о зачислении в организацию, принадлежность спортсмена или лица, проходящего спортивную подготовку, к образовательной организации определяется на основании распорядительного акта о приеме лица на обучение в организацию, осуществляющую образовательную деятельность.

## **3. Заявки на участие**

1. Предварительная заявка, содержащая информацию о составе спортивной сборной команды (Приложение №1), участвующей в спортивном соревновании, подписанная руководителем региональной спортивной федерации и согласованная руководителем органа исполнительной власти субъекта

Российской Федерации в области физической культуры и спорта, направляется в (Федерацию городошного спорта России) по адресу: 119270, г. Москва, Лужнецкая набережная, д.8, стр. 1, каб. 430 К, тел. (495) 725-9812, эл. почта: [hello@gorodki-russia.ru](mailto:hello@gorodki-russia.ru) и в оргкомитет проведения соревнований по адресу (г. Северск, т/ф: (3823) 52-28-21), (г. Санкт-Петербург тел.: (921) 967-01-08), (г. Казань тел: (909) 062-1923), не позднее, чем за 30 дней до начала спортивных соревнований.

2. Заявка на участие в спортивном соревновании (Приложение №2), подписанная руководителем органа исполнительной власти субъекта Российской Федерации в области физической культуры и спорта, руководителем региональной спортивной федерации и врачом, представляются в комиссию по допуску в 1 экземпляре при официальной регистрации участников.

3. К заявке прилагаются следующие документы на каждого спортсмена:

- паспорт гражданина Российской Федерации;
- для лиц моложе 14 лет - свидетельство о рождении;
- зачётная классификационная книжка;
- полис обязательного медицинского страхования;
- полис страхования жизни и здоровья от несчастных случаев (оригинал).

#### **4. Условия подведения итогов**

1. В личных видах программы в дисциплине городки классические спортивные соревнования проводятся:

- на 90 фигур в 3-и тура из 2-х партий по 15 фигур для возрастной группы 15-18 лет и на 40 фигур в 2 тура из 2-х партий по 10 фигур для возрастной группы 11-14 лет. Количество участников второго и третьего туров и квалификационный норматив для попадания во 2-й и 3-й туры определяется главной судейской коллегией спортивных соревнований.

Победители и призёры спортивных соревнований определяются по наименьшей сумме бит, затраченной на выбивание установленного количества фигур. При равном количестве бит у нескольких участников победитель определяется по наименьшему количеству бит, затраченных на выбивание фигур:

- последнего тура;
- второй партии последнего тура;
- предпоследнего тура;
- "Пулемётное гнездо", "Часовые" (у старших юношей и девушек), "Тир", "Письмо" во всех партиях спортивных соревнований.

Личные спортивные соревнования в дисциплине городки европейские проводятся в два этапа. В первом этапе спортсмены играют две партии по 15 фигур 20 битами каждая, вместо фигуры «Письмо» – фигура «Факс». Первая партия играет, начиная с «Пушки», вторая – с «Факса» в обратном порядке. Два спортсмена, выбившие большее количество городков на первом этапе играют в финале. Спортсмены, показавшие 3 и 4 результаты на первом этапе, разыгрывают 3 место. Места остальных участников определяются по результату первого этапа.

В финальном этапе участники играют по 6 фигур в партии (первая партия – фигуры № 1, 2, 3, 4, 5, «Факс», 2 партия – фигуры № 6, 7, 8, 9, 10, «Факс», третья партия – № 11, 12. 13, 14, 15, «Факс») до двух выигранных партий. В случае

ничейного результата после трех партий играет дополнительную партию до первого преимущества на какой-либо фигуре.

2. В командных видах программы в дисциплине городки классические спортивные соревнования проводятся по круговой системе.

Встречи проводятся из 3-х партий 15 фигур в партии для возрастной группы 15-18 лет и 10 фигур в партии для возрастной группы 11-14 лет.

Количество очков, начисляемых во встрече: выигрыш – 2, ничья – 1, проигрыш – 0.

В командных спортивных соревнованиях победители и призёры определяются по наибольшей сумме набранных очков. При равенстве суммы очков победитель определяется:

- по сумме очков, набранных в играх между ними;
- по разности выигранных и проигранных партий в играх между ними;
- по лучшему среднему техническому результату в выигранных и ничейных партиях в играх между ними;
- по разности выигранных и проигранных партий во всех играх соревнований;
- по среднему техническому результату в выигранных и ничейных партиях во всех играх соревнований.

Спортивные соревнования в дисциплине городки классические проводятся цилиндрическими городками, а в дисциплине городки европейские – городками с квадратным сечением (см. Правила соревнований). Команды должны иметь единую форму и необходимое количество городков.

3. Итоговые результаты (протоколы) и отчеты главных судейских коллегий на бумажном и электронном носителях представляются в Минспорт России и ФГБУ ФЦПСР в течение двух недель со дня окончания спортивного соревнования.

## **5. Награждение победителей и призеров**

1. Участники, занявшие призовые места (1, 2, 3) в личных видах программы спортивных соревнований, награждаются медалями, дипломами и памятным призами за счет проводящих организаций.

2. Команды, занявшие призовые места (1, 2, 3) в командных видах программы спортивных соревнований, награждаются кубками и дипломами за счет проводящих организаций. Спортсмены – члены таких команд награждаются медалями и дипломами за счет проводящих организаций.

3. Тренеры спортсменов-победителей и команд-победительниц (1-е места) в личных и командных видах программы спортивных соревнований награждаются дипломами за счёт проводящих организаций.

## **6. Условия финансирования**

1. Финансовое обеспечение, связанное с организационными расходами по подготовке и проведению спортивных соревнований, обеспечиваются за счет средств бюджетов субъектов Российской Федерации, местных бюджетов,

бюджетов межрегиональных спортивных федераций, внебюджетных средств других участвующих организаций.

2. Расходы по командированию (проезд, питание, размещение и страхование) участников соревнований обеспечивают командирующие организации.

**ПРЕДВАРИТЕЛЬНАЯ ЗАЯВКА**

От команды \_\_\_\_\_

На участие в спортивных соревнованиях \_\_\_\_\_

Проводимых в \_\_\_\_\_ период \_\_\_\_\_

№ п/п	Фамилия, имя, отчество	Дата рождения	Спортивный разряд, звание	Лучший результат 2019- 2020 годов	Виза врача

Руководитель региональной федерации \_\_\_\_\_

М.П.

согласовано:

Руководитель органа исполнительной власти субъекта Российской Федерации в области физической культуры и спорта \_\_\_\_\_

М.П.

**ЗАЯВКА**

От команды \_\_\_\_\_

На участие в спортивных соревнованиях \_\_\_\_\_

Проводимых в \_\_\_\_\_ период \_\_\_\_\_

№ п/п	Фамилия, имя, отчество	Дата рождения	Спортивный разряд, звание	Лучший результат 2019-2020 годов	Виза врача

Представитель команды \_\_\_\_\_

К соревнованиям допущено \_\_\_\_\_ чел.

Врач \_\_\_\_\_

м.п. дата

Руководитель органа исполнительной власти субъекта Российской Федерации в области физической культуры и спорта \_\_\_\_\_

м.п.

Руководитель региональной федерации \_\_\_\_\_

м.п.

## ЛИСТ СОГЛАСОВАНИЯ

Положения о межрегиональных и всероссийских официальных спортивных соревнованиях по городошному спорту на 2020 год

Директор Департамента  
государственного регулирования в сфере  
спорта и международного сотрудничества

Б.В. Гришин

Директор Департамента финансов

Т.Г. Ржевская

Исп. Ватагин Александр Владимирович  
+7 (903)-769-87- 43